

e-BoX Faber | 1000/450 I



Specificaties

e-BoX Faber 1000/450 I

Type	Inbouwhaard
Model	Front model
Buitenmaat BxHxD in mm	1160 x 800 x 402
Vuurzicht BxHxD in mm	1040 x 440
Systeem	e-Matrix burner
Decoratie	Houtset of Witte carrara of Acrylic ice
Achterwand	Metaalplaat
Afstandbediening	e-Matrix heat
Vermogen (kW)	1
Besturingssysteem	n.v.t.
Energie label	n.v.t.

DECORATIEOPTIES



There is **so much to tell...**

Voor meer informatie neem een kijkje op de website:

www.faberfires.com

e-BoX Faber | 1000/450 I

Technische gegevens

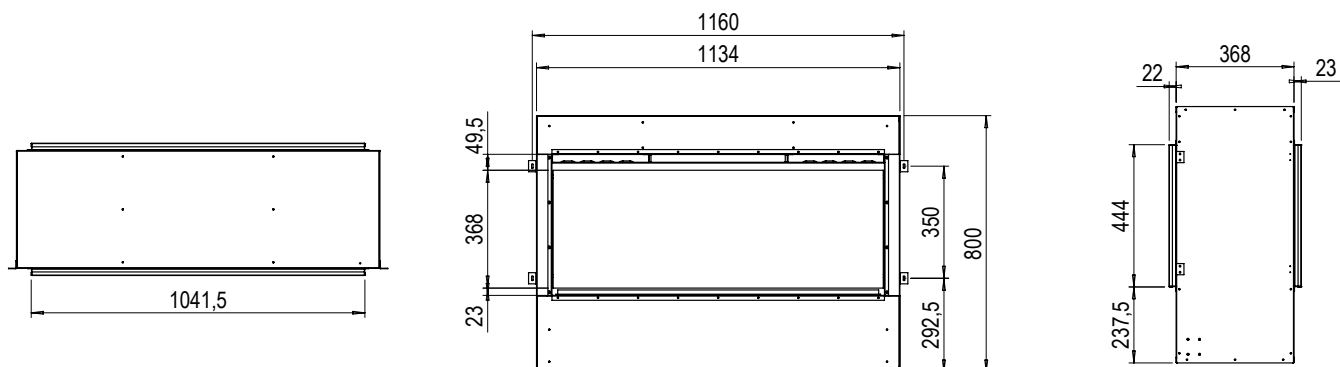

TECHNISCHE SPECIFICATIES E-BOX 1000/450 I

Watts	1400	W
Volts	230-240	V
Batterijen afstandsbediening	2x AA 1,5V	V
Waterverbruik	0,3	l/h
Waterdruk	0,5-8	Bar
Wateraansluiting	1/2"-3/4	Inch

Maximaal 1 kW warmte output geeft een aangename bijverwarming voor een ruimte van maximaal 15m²